

**TOPLINE TBL-111-S-FA-10 | TBL-112-S-FA-10**

**BEUTELFILTERGEHÄUSE**

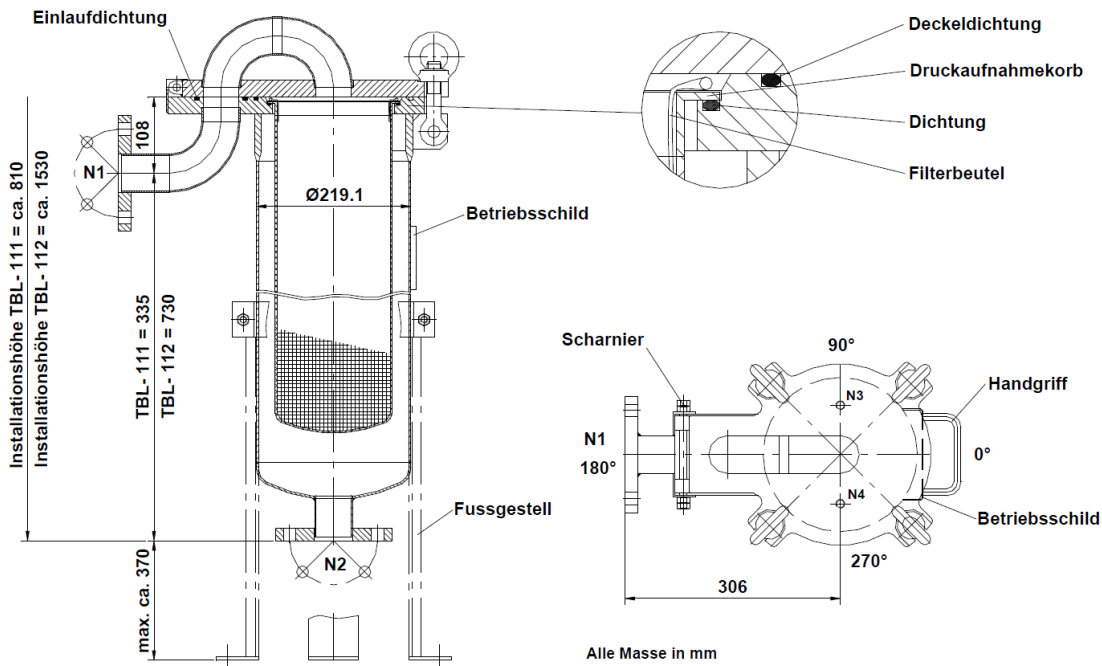

**Spezifikationen\***

max. Durchsatzleistung Abhängig vom Material und Fluid  
 Filterfläche  
 Filtergehäusevolumen  
 Filtergehäusegewicht  
 Installation

**TBL 111-S-FA-10 DN50**

20 m<sup>3</sup>/h  
 0.25 m<sup>2</sup>  
 12 L  
 ca. 33 kg  
 Fussgestell

**TBL 112-S-FA-10 DN50**

40 m<sup>3</sup>/h  
 0.50 m<sup>2</sup>  
 26 L  
 ca. 38 kg

**Werkstoffe**

Gehäuse 1.4404 (Alle produkteberührten Teile)  
 Druckaufnahmekorb 1.4404 / 1.4435  
 Verschlusschrauben Stahl (verzinkt)  
 übrige Teile 1.4301

**Betriebsdaten**

max. 10 bar / 90°  
 max. 10 bar / 160°C (Dichtungsabhängig)

**Gehäuseanschlüsse**

N1 / N2 (Eintritt/Austritt) DN 50 / PN 16  
 N3 / N4 (Deckelbohrungen) G ¼"

**Klappdeckel**

Scharnier auf Position 180° montiert

\*Änderungen vorbehalten