

**SIDELINE SBL - 111-S-FA-10 | SBL - 112-S-FA-10**

**BEUTELFILTERGEHÄUSE**

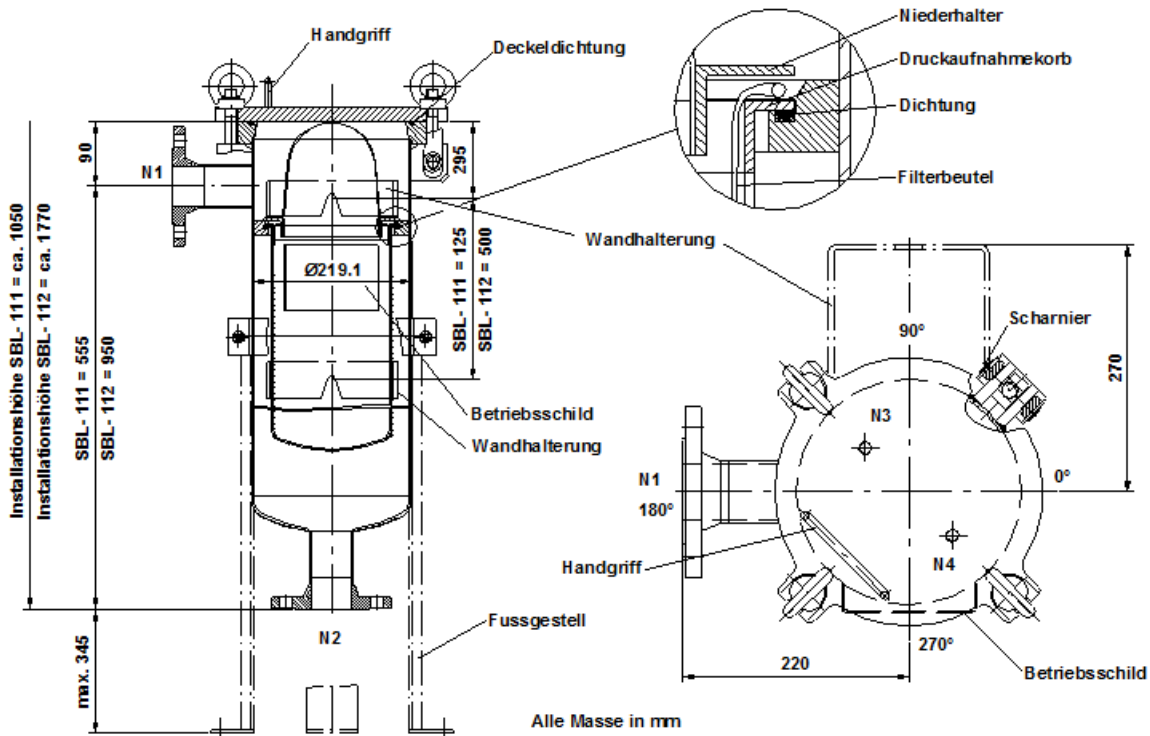

**Spezifikationen\***

	SBL- 111- S- FA- 10 DN 50	SBL- 112- S- FA- 10 DN 50
max. Durchsatzleistung Abhängig vom Material und Fluid	20 m3/h	40 m3/h
Filterfläche	0.25 m2	0.50 m2
Filtergehäusevolumen	21 L	35 L
Filtergehäusegewicht	ca. 26 kg	ca. 34 kg
Installation	Wandaufhängung oder Fussgestell	

**Werkstoffe**

Gehäuse	1.4404 / 1.4435 (Alle produkteberührten Teile)	
Druckaufnahmekorb	1.4401 / 1.4435	
Verschlussschrauben	Stahl (verzinkt)	
übrige Teile	1.4301	
Betriebsdaten	max. 10 bar / 90° C bzw. kundenspezifisch	

**Gehäuseanschlüsse**

N1 / N2 (Eintritt/Austritt)	DN 50 / PN 16 (DIN), bzw. kundenspezifisch
N3 / N4(Deckelbohrungen)	G 1/4" ohne Verschlusschraube
Klappdeckel	Scharnier auf Position 45° montiert

\*Änderungen vorbehalten